

AQUATOR

AQ-28

220 × 108 см
объем 450 л

ВАННА ДЛЯ ГИДРО-, АЭРО-, ПОДВОДНОГО РУЧНОГО
ГИДРО- И ПОДВОДНОГО ВАКУУМНОГО МАССАЖА

ПОДВОДНЫЙ
РУЧНОЙ
ГИДРОМАССАЖ

РГМ

+

ПВМ

ПОДВОДНЫЙ
ВАКУУМНЫЙ
МАССАЖ

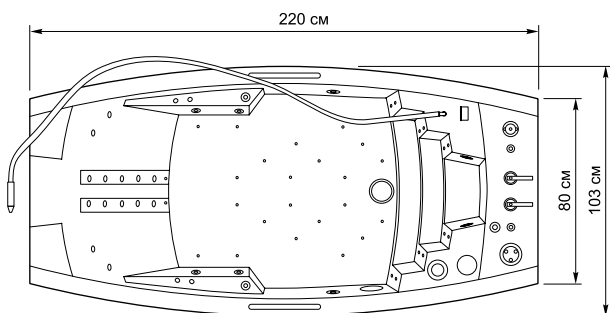
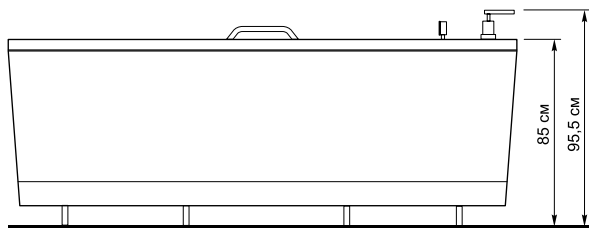

РАСПОЛОЖЕНИЕ ПОДВОДОВ

- Канализационное отверстие диам. 100 мм (подходят оба расположения)
- Горячая вода (кран 3/4" высотой макс. 16 см от пола)
- ⊗ Холодная вода (кран 3/4" высотой макс. 16 см от пола)
- ◇ Кабель электрического питания (длина 2 м)
- ⊕ Кабель дополнительного заземления (длина 2 м)
- ⊖ Минеральная вода (кран 1" высотой макс. 16 см от пола)

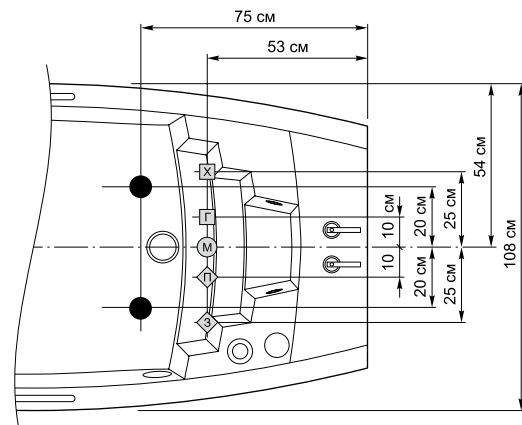

**ГИДРО-АЭРО-РГМ-ПВМ
ГИДРО-АЭРО-РГМ**

- Боковой гидромассаж
- Спинной гидромассаж
- Гидромассаж для рук
- Гидромассаж для ног
- Подводный ручной гидромассаж
- Подводный вакуумный массаж (только при комплектации ГИДРО-АЭРО-РГМ-ПВМ)
- Аэромассаж
- Ванна

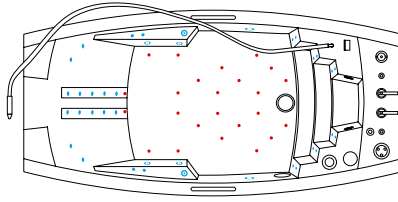

ГИДРО-АЭРО-РГМ-ПВМ ГИДРО-АЭРО-РГМ

Мощность (кВт)	4,44	4,44
Потребляемый ток (А)	10,7	10,7
Напряжение (В)	3 × 400	3 × 400
Частота (Гц)	50	50
• Сопла МИКРО	30	30
• Сопла МИДИ	8	8
• Воздушные сопла	24	24
Ручной гидромассаж	1	1
Подводный вакуумный массаж	1	-

ГИДРО-АЭРО

- Боковой гидромассаж
- Спинной гидромассаж
- Гидромассаж для рук
- Гидромассаж для ног
- Аэромассаж
- Ванна

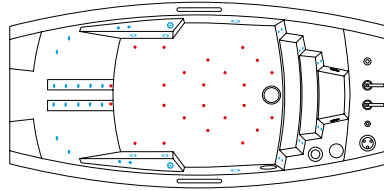

Мощность (кВт)	2,94
Потребляемый ток (А)	6,7
Напряжение (В)	3 × 400
Частота (Гц)	30
• Сопла МИКРО	8
• Сопла МИДИ	24
• Воздушные сопла	-
Ручной гидромассаж	-
Подводный вакуумный массаж	-

**ГИДРО-РГМ-ПВМ
ГИДРО-РГМ**

- Боковой гидромассаж
- Спинной гидромассаж
- Гидромассаж для рук
- Гидромассаж для ног
- Подводный ручной гидромассаж
- Подводный вакуумный массаж (только при комплектации ГИДРО-РГМ-ПВМ)
- Ванна

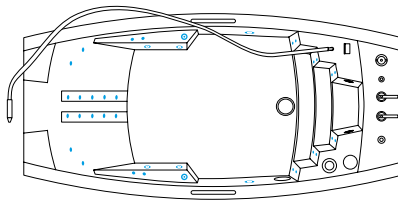

ГИДРО-РГМ-ПВМ ГИДРО-РГМ

Мощность (кВт)	3,7	3,7
Потребляемый ток (А)	8,8	8,8
Напряжение (В)	3 × 400	3 × 400
Частота (Гц)	50	50
• Сопла МИКРО	30	30
• Сопла МИДИ	8	8
Воздушные сопла	-	-
Ручной гидромассаж	1	1
Подводный вакуумный массаж	1	-

ГИДРО

- Боковой гидромассаж
- Спинной гидромассаж
- Гидромассаж для рук
- Гидромассаж для ног
- Ванна

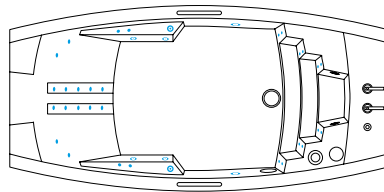

Мощность (кВт)	2,2
Потребляемый ток (А)	4,8
Напряжение (В)	3 × 400
Частота (Гц)	50
• Сопла МИКРО	30
• Сопла МИДИ	8
Воздушные сопла	-
Ручной гидромассаж	-
Подводный вакуумный массаж	-

**АЭРО-РГМ-ПВМ
АЭРО-РГМ**

- Подводный ручной гидромассаж
- Подводный вакуумный массаж (только при комплектации АЭРО-РГМ-ПВМ)
- Аэромассаж
- Ванна

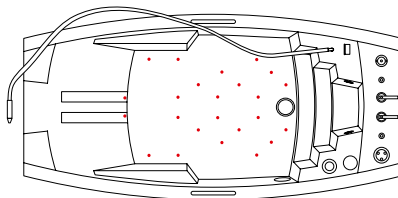

АЭРО-РГМ-ПВМ АЭРО-РГМ

Мощность (кВт)	2,24	2,24
Потребляемый ток (А)	5,9	5,9
Напряжение (В)	3 × 400	3 × 400
Частота (Гц)	50	50
Сопла МИКРО	-	-
Сопла МИДИ	-	-
• Воздушные сопла	24	24
Ручной гидромассаж	1	1
Подводный вакуумный массаж	1	-

**РГМ-ПВМ
РГМ**

- Подводный ручной гидромассаж
- Подводный вакуумный массаж (только при комплектации РГМ-ПВМ)
- Ванна

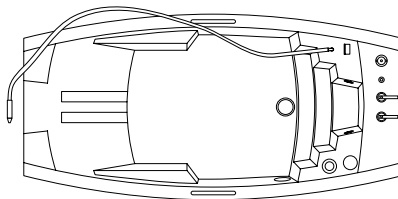

РГМ-ПВМ РГМ

Мощность (кВт)	1,5	1,5
Потребляемый ток (А)	4,0	4,0
Напряжение (В)	3 × 400	3 × 400
Частота (Гц)	50	50
Сопла МИКРО	-	-
Сопла МИДИ	-	-
Воздушные сопла	-	-
Ручной гидромассаж	1	1
Подводный вакуумный массаж	1	-

АЭРО

- Аэромассаж
- Ванна

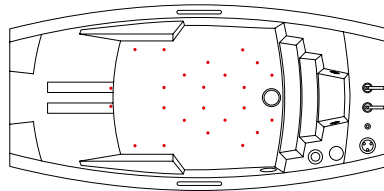

Мощность (кВт)	0,74
Потребляемый ток (А)	1,9
Напряжение (В)	3 × 400
Частота (Гц)	50
Сопла МИКРО	-
Сопла МИДИ	-
• Воздушные сопла	24
Ручной гидромассаж	-
Подводный вакуумный массаж	-

ВАННА

- Корпус
- Рама с регулируемыми ножками
- Панели (2 боковых и 2 торцевых)
- Слив
- Краны заполнения холодной и горячей воды
- Смеситель с ручным душем
- Рукоятки из нержавеющей стали

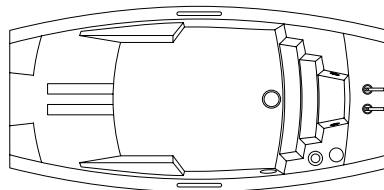

Мощность (кВт)	-
Потребляемый ток (А)	-
Напряжение (В)	-
Частота (Гц)	-
Сопла МИКРО	-
Сопла МИДИ	-
Воздушные сопла	-
Ручной гидромассаж	-
Подводный вакуумный массаж	-